



**GRUPO DIAR**  
**VENTILACIÓN**  
*"SI ES VENTILAR TODO CON DIAR"*

# EXTRACTOR AXIAL DIRECTO HXM



**¡COTIZA AHORA!**



**55- 6840-6103**

[www.grupodiarventilacion.com](http://www.grupodiarventilacion.com)

## DESCRIPCIÓN

Esta gama de extractores axiales para aplicación en muro, ha sido estructurada en tres diámetros normalizados 200, 250 y 315 mm.

### CARACTERÍSTICAS PRINCIPALES:

- Motor monofásico fraccionario con rodamiento a bolas.
- Acabado exterior pintado.
- Hélices con alineación y balanceo preciso.
- Marco protector fabricado en lámina de acero y rejilla de protección en succión.
- Acabado de pintura en polvo poliéster electrostática, con protección anticorrosiva.

## APLICACIONES:



**Locales  
Comerciales**



**Bares**



**Talleres**



**Cafeterias**

## CARACTERÍSTICAS TÉCNICAS

MODELO	Velocidad RPM	Potencia W	Voltaje V	Frecuencia Hz	Intensidad A	Caudal a descarga libre m³/hr/ CFM	Presión Sonora dB(A)	Peso Aprox. Kg
HXM 200	1550	33	127	60	0.60	588 / 346	44.6	1.7
HXM 250	1550	48			1.10	825 / 486	56.5	2.6
HXM 315	1450	80			1.44	1800 / 1065	57.1	3.8

\*Los valores de velocidad, potencia, Voltaje e Intensidad son nominales.

Nivel sonoro medido a 1.5m., campo libre.

## DIMENSIONES

	HXM 200	HXM 250	HXM 315
A	273	334	425
B	227	273	343
ØC	5.3	5.4	5.4
D	36	39	50
E	80	91	110
ØF	203	255	319

Dimensiones en mm.

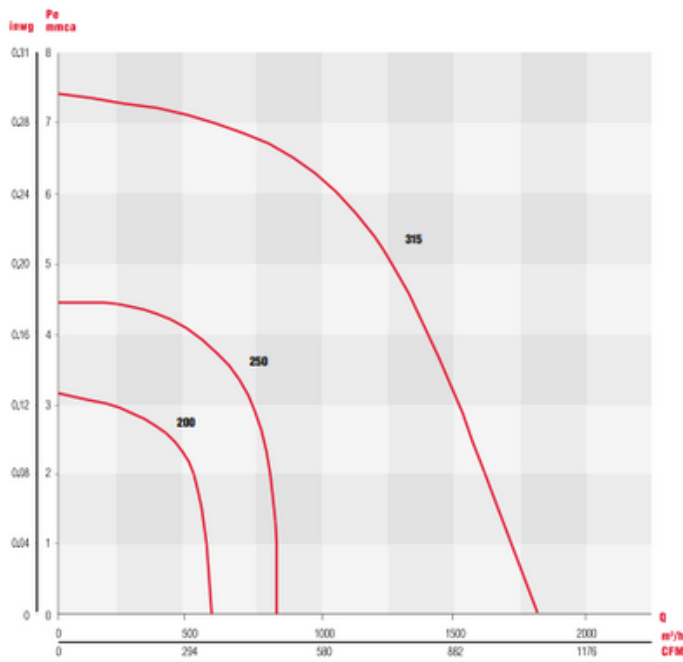
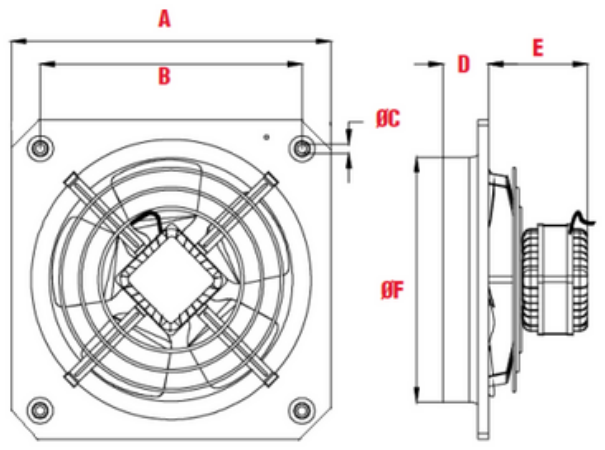

**SÍGUENOS**  
@grupodiarventilación

