

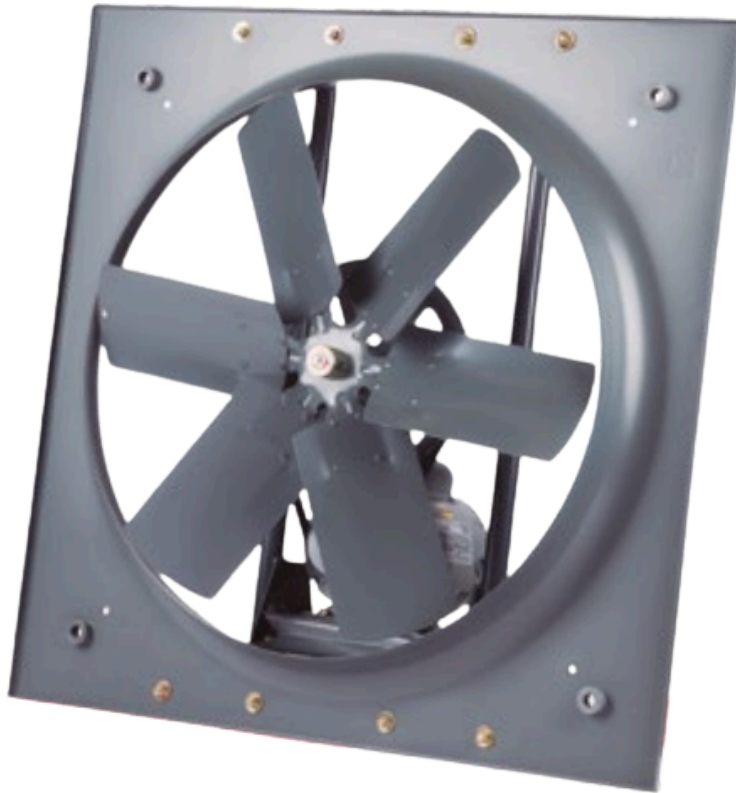

GRUPO DIAR
VENTILACIÓN
"SI ES VENTILAR TODO CON DIAR"

EXTRACTOR HELICOIDAL



¡COTIZA AHORA!



55- 6840-6103

www.grupodiarventilacion.com

DESCRIPCIÓN

Perfeccionado para brindar gran desplazamiento de caudal a baja velocidad y con bajo nivel sonoro. Óptima relación entre consumo de energía y prestaciones. Viable para cualquier proyecto de ventilación

CARACTERÍSTICAS PRINCIPALES:

- Hélices con 6 álabes, alineadas y balanceadas.
- Marco embocadura con venturi en rechazado.
- Caja cojinetes con rodamientos a bolas.

APLICACIONES:



**Naves
Industriales**



**Almacenes/
Bodegas**



Invernaderos

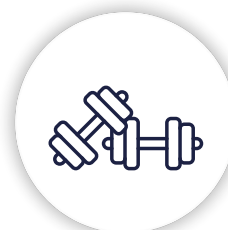

**Locales
Deportivos**

CARACTERÍSTICAS TÉCNICAS

*Los valores de velocidad, potencia, voltaje e intensidad son nominales

*Niveles sonoro medido de acuerdo con las normas AMCA 300/05 y 301/05

MODELO	Velocidad RPM	Potencia HP	Tensión Volts	Intensidad A	Caudal a descarga libre m ³ /hr/ CFM	Potencia sonora dB (A)*	Peso aprox. Kg
HIB - 630	525	1/4	110-127 / 208-230	4.5-6.1/2.1-2.5	7,050 / 4,147	65	29
HIT - 630	525	1/4	208-230 / 460	1.1-1.1/0.6	7,050 / 4,147	65	29
HIB - 800	570	1/3	110-127 / 208-230	5.2-7.3/2.5-2.8	12,110 / 7,124	70	34
HIT - 800	570	1/3	208-230 / 460	1.4-1.4/0.7	12,110 / 7,124	70	34
HIB -1000	400	1/2	110-127 / 208-230	7.3-9.7/3.5-3.9	19,950 / 11,735	70	40
HIT - 1000	400	1/2	208-230 / 460	2.0-1.9/1.0	19,950 / 11,735	70	40
HIB -1250	400	3/4	110-127 / 208-230	8.4-10.1/4.2-4.3	27,095 / 15,938	74	54
HIT - 1250	400	3/4	208-230 / 460	2.8-2.8/1.4	27,095 / 15,938	74	54

Dimensiones en mm.

	HIB-T630	HIB-T800	HIB-T 1000	HIB-T 1250
A	809	1008	1174	1455
B	637	835	937	1255
ØC	580	778	1013	1195
ØD	15.9	15.9	15.9	15.9
ØE	633	800	1013	1261
F MF	328	316	378	350
TF	321	292	367	361
G	71	90	98	103

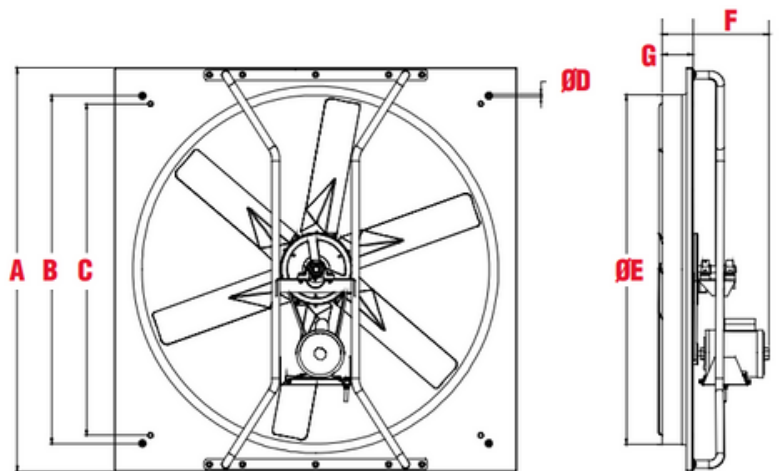

SÍGUENOS
@grupodiarventilación

